

Balksleutels met wapenschilden

Pieter Donche

Heraldische versierselen aangebracht in een woning

HNLANGS ZAGEN WE IN EEN antiekhandel een aantal fraaie houten beelden die personen vanaf het middel voorstellen die met beide handen een gotisch schild voor zich ophouden. Bij nader toezien bleek het te gaan om de gebeeldhouwde uiteinden van balksleutels die van de eigenlijke balk afgezaagd waren (*fig.1 onderaan deze bladzijde*). De achterzijde is dan ook vlak en onbewerkt en heeft zelfs een rechthoekige uitsparing om de moerbalk die erop steunt in te laten klikken (zie verder). Hoewel in geen van de gevallen het schild een gebeeldhouwd wapen draagt en er evenmin sporen zijn van een oude beschildering, leek het ons interessant het voorkomen van wapenschilden op balksleutels en andere elementen in de woningbouw eens nader te onderzoeken.



fig. 1

De meest prominent zichtbare plaats van een woning was uiteraard de straatgevel en die was dan ook een ideale plaats voor een gesculpteerde versiering. Gevelstenen komen in oude huizen vaak voor en naast versiering hebben ze ook niet zelden een utilitair doel. In de middeleeuwen en nog lang daarna hadden huizen geen straatnummers maar waren zij gekend onder huisnamen. Hoe kon men beter een huis herkenbaar maken dan door middel van een gevelsteen met een figuur die naar de huisnaam verwijst? Enkele voorbeelden uit Brugge illustreren dit: zo zien we een adelaar op een gevelsteen voor een huis met de naam *In de Swarte Arent* (Carmersstraat)¹ een dubbelkoppige adelaar voor een huis genaamd *De Gouden Arend* (Steenstraat)², een schaaf voor een huis genaamd *Goude Schave* (Geldmuntstraat)³ en zelfs twee vrouwen die een broek ophouden voor het huis met de naam *Coude-Brouc* (Cordoeaniersstraat)⁴. In andere gevallen verkoos men om een gevelsteen niet naar het huis maar naar zijn eigenaar te laten verwijzen. Dat kon met een wapenschild. In het huis van de Genuese kooplieden in de Vlamingstraat⁵ vinden we dan ook in een gevelsteen het wapen van Genua (*in zilver een kruis van keel*) opgehouden door een engel. In de gevel van de woning van Maarten Lem, burgemeester en schout van Brugge en hofmeester van Maximiliaan van Oostenrijk (†1487) en Adriana van Nieuwenhove, vindt men in de gevel hun wapenschilden (Lem: *gevierendeeld: in 1 en 4: in zilver 3 meerltjes van sabel, in 2 en 3: in keel 5 schelpen van goud geplaatst 2, 1, 2; van Nieuwenhove: in lazuur een schelp van zilver met in een schildhoofd 3 verhoogde palen van goud*) (Witte Leertouwerstraat)⁶.

Balksleutels

Een balksleutel is een onderdeel van een houten constructie waarmee de vloer van een verdieping gedragen wordt. De plankenvloer wordt ondersteund door zgn. *kinderbalken*, smalle lange balken op korte onderlinge afstand. Zij rusten haaks op een klein aantal veel dikkere *moerbalken*. Deze laatste vinden dan zelf weer steun in de stenen muren. Maar om de druk op die muren niet in één enkel punt geconcentreerd over te brengen werd aan weerszijden een *balksleutel* onder de uiteinden van de moerbalk geschoven, in feite dus een korte horizontaal geplaatste houten balk. De balksleutel zelf wordt vaak nog ondersteund door een schuin opstaande balk, de zogenaamde *korbeel*. Balksleutel en korbeel vinden steun op een vertikaal geplaatste houten versteviging van de muur, de zogenaamde *muurstijl* die onderaan steunt op een houten *console*. (*Zie de bijgaande fig. 2 op blz. 91.*)⁷ Balksleutels waren van om het even waar in de kamer zichtbaar en daarom ook een ideale plaats voor een versiering.

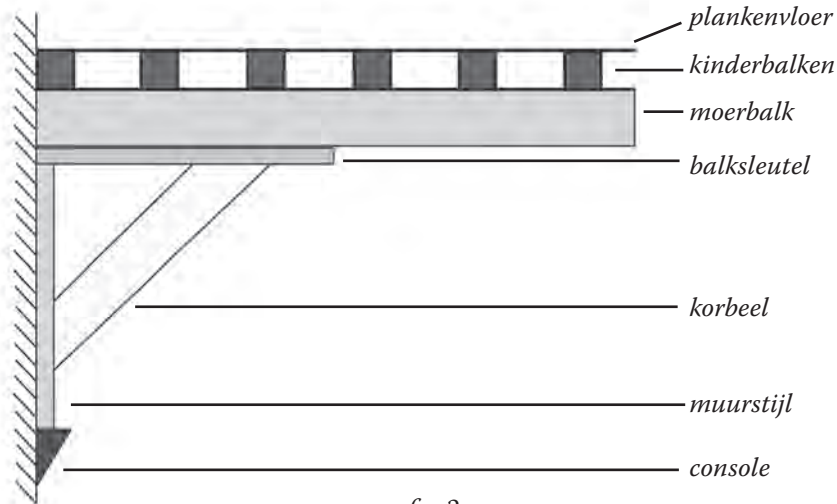

fig. 2

Het gebeurt niet vaak dat men van een versierde balksleutel ook het precieze jaartal en de naam van de beeldhouwer kent, maar voor de balksleutels in het stadhuis van Damme is dit wel bekend: Wouter van Inghen kapte in 1465 in de balksleutels onder vier moerbalken, acht beelden waarvan nog drie bewaard bleven: een voorstelling van een boekschrijvende Jacob van Maerlant, een koning David die een harp bespeelt en een O.L.Vrouw die een peer aan haar Kind geeft. Maar dit zijn geen heraldische versierselen.

Balksleutels met wapenschilden

Wel zeer uitgesproken heraldisch zijn de balksleutels die men aantreft in bv. het Hof Bladelin te Brugge.⁸ In de grote ridderzaal van zijn, vóór 1451 nieuwgebouwde stadswoning in de Naaldenstraat bracht Pieter Bladelin (†1472), raadsheer van Filips de Goede en schatbewaarder van de orde van het Gulden Vlies, op balksleutels de wapens aan van hertog Filips de Goede en de hertogin Isabella van Portugal, vergezeld van Bourgondische vuurslagen en silexsteen (zie fig.3) en voor haar door viermaal haar embleem: een omsloten tuin.⁹ Zoiets was niet alleen een eerbetoon door de bewoner aan zijn vorst maar maakte tevens de gasten duidelijk dat de heer des huizes tot de adel behoorde. Zelf had Pieter Bladelin zich tevreden gesteld met enkel zijn initialen 'p b' aan te brengen. In 1451 verliet hij dit huis om zich in zijn nieuw gestichte stad Middelburg-in-Vlaanderen te vestigen.



fig. 3



fig. 4



fig. 5

De nieuwe eigenaar Piero de Medici¹⁰ bracht op zijn beurt (1466) ook een wapenschild van Filips de Goede (met helm en dekkleden) op een balksleutel in een nieuwe aanbouw aan, naast zijn eigen wapenschild (*in goud 8 bollen van keel, geplaatst 2, 3, 2 en 1*) inclusief helm, dekkleden en helmteken op een andere balksleutel.¹¹ (fig.4)

In de Brugse Jeruzalemkerk, de privékerk van de familie Adornes en in de aangebouwde woning lieten Pieter Adornes, gehuwd met Elisabeth Braderix veelvuldig hun wapens aanbrengen. Ook de gedeelde wapenschilden van Anselm Adornes en Margareta van der Banck treft men er aan op zes balksleutels. In de kerk liet Anselm zijn wapen (*in goud een schuinbalk in 3 rijen geschaakt van zilver en sabel*) op een balksleutel ook nog omringen door de ketting van de Schotse orde van de eenhoorn (Peperstraat) (fig.5)¹².

Heraldisch met alles erop en eraan is ook de voorstelling op een balksleutel van het wapen (*een keper beladen met een zespuntige ster, vergezeld van 3 schuinkruisen*) van de familie de Gros (Hof de Gros, St.-Jacobsstraat)¹³: helm, dekkleden, helmteken (een opvliegende vogel) wapenspreuk (GRACES À DIEV) en het embleem (takel met koorden), werkelijk niets ontbreekt (fig. 6 hiernaast). En al even volledig



fig. 6

treft men daar op een andere balksleutel het wapen van de Bourgondische hertog Karel de Stoute, omringd door de ketting van het Gulden Vlies, vergezeld van twee vuurslagen en -stenen, twee knoestige schuinkruisen en de wapenspreuk JE LAY EMPRINS.



fig. 7

Een veel eenvoudigere voorstelling van een familie-wapen zonder enige franje, d.w.z. zonder helm, dek-kleden, helmteken of schildhouder of andere versierselen vinden we in het huis *Ter Buerse* (Brugge, Vlamingstraat) waar het wapenschild van de familie van der Buerse (*in goud een linkerschuimbalk beladen met 3 beurzen van goud*) op een balksleutel is aangebracht met erboven enkel een lint waarmee het aan een haakje hangt. (fig. 7) Een al wat verder uitgewerkte schildhouder bestaande uit een onderarm waarvan de hand een lint vasthoudt waaraan een wapenschild (*gedeeld: in 1: gedwarsbalkt in 8 stukken met een golvende schuimbalk over alles heen, in 2: 2 geblokte schuimbalken*) bengelt, vinden we in het Hof van St.-Pol (Lange Rei) (fig. 8)¹⁴.

Vrij frequent zijn ook de balksleutels waar het wapen opgehouden wordt door een menselijke of dierlijke figuur. In de meeste gevallen is dit een engel (herkenbaar aan zijn vleugels), soms een jongeman maar dan een die er meestal ook engelachtig mooi uitziet. Ook zonder wapenschild komen engelen nogal eens voor op balksleutels (bv. twee zittende musicerende engelen (met blaasinstrument en een *Tambourin de Béarn*) (Nieuwstraat)¹⁵). In het Memlingmuseum, in het salon naast de oude apotheek van het Sint-Janshospitaal, treft men een balksleutel aan met een zittende engel die met de rechterhand met een lint een wapen (*een ezelskop vergezeld van 3 bollen*) ophoudt en het onderaan met de linkerhand ondersteunt (fig. 9). Een andere rechtopstaande engel die met beide handen een wapen (*een linkerschuimbalk vergezeld boven van een klimmende leeuw en onder van een ankerkruis*) voor zich ophoudt vindt men op een balksleutel in het Lundenkasteel te Humbeek op de eerste verdieping (fig. 10).

Historische waarde van balksleutels

Balksleutels met wapenschilden kunnen in het bouwhistorisch onderzoek van huizen een belangrijke rol spelen in de datering en de bewoningsgeschiedenis. Een treffend voorbeeld hiervan vinden we in het huis genaamd het *Hof*



fig. 8



fig. 9



fig. 10

van Watervliet op de hoek van de Brugse Oude Burg en de Nieuwstraat.¹⁶ Hoewel de naam van de laatste straat het tegendeel zou kunnen laten vermoeden, is dit één van Brugges oudste straten (maar ja, heet de oudste brug in Parijs ook niet 'le Pont-Neuf'?). In deze wijk waar in de 14^{de} eeuw vooral rijke meerseniers (textielondernemers die stoffen glanzend en zijdeachtig maakten) woonden, werd kort vóór 1454 een nieuwe woning opgericht. In 1541 kwam de woning in bezit van de weduwe van Matthias Lauweryn (1486-1540) en haar kinderen. De familie Lauweryn had met Matthias' vader Jeronimus Lauweryn (†1509) een grote opgang gekend: Jeronimus was opgeklimmen van lagere klerk tot financieel topambtenaar en vertrouwensman van Philips de Schone (†1506) en gouverneur van diens kinderen (waaronder de latere keizer Karel). Hij was heer van Watervliet en zijn Brugse woonst werd daarom het Hof van Watervliet genoemd, een benaming die het tot de huidige dag draagt. Matthias erfde het Hof van Watervliet en met diens kinderen werd de familie Lauweryn de spil van het humanistische intellectueel leven in Brugge.¹⁷

In 1976 kwam het gebouw in bezit van de Christelijke Mutualiteiten. Tijdens de restauratiewerken in juli 1982 werden bepleisterde balken vrijgemaakt en men ontdekte gebeeldhouwde balksleutels met de gepolychromeerde wapens van de familie de Baenst, het alliantiewapen de Baenst-de Fever (de Baenst: *in sabel een dwarsbalk van zilver vergezeld in het schildhoofd van 3 meerltjes van hetzelfde*; de Fever: *in goud een zwaard van sabel, schuinbalksgewijs geplaatst vergezeld van 2 dubbelkoppige adelaars van hetzelfde*) (fig.11) en



fig. 11

het familie-embleem de Baenst. Zij vormen het onomstotelijke bewijs dat dit echtpaar Jan III de Baenst (†1486) en Margareta de Fever (†1497) verantwoordelijk was voor de nieuwbouw van dit huis. Ook de familie de Baenst had een steile opgang gemaakt vanuit een vertrouwenspositie met de Bourgondische hertogen. Jan III's vader, Jan II de Baenst had de heerlijkheid van Sint-Joris-ten-Distel verworven en de nieuwgebouwde Brugse stadswoning van zijn zoon Jan III werd daarom aanvankelijk het *Hof van Sint-Joris* genoemd. Maar deze oorspronkelijke naam zou vijf eeuwen lang verdrongen blijven door de naam *Hof van Watervliet* ... Na het herontdekken van de oorspronkelijke

naam bleef de naam Hof van Watervliet toch gehandhaafd maar werd wel in de voorgevel prominent het embleem de Baenst aangebracht: een hand met stralen van een vuurbundel. Nu was Jan III de Baensts echtgenote, Margareta de Fever een dochter van Colaert de Fever en Margareta Bladelin. En deze laatste was zelf een zuster van ... Pieter Bladelin, die we eerder al citeerden i.v.m. zijn huis in de Naaldenstraat met de talrijke heraldische balksleutels.

Vlakke schilden in balksleutels

Opvallend is dat wapenschilden in balksleutels soms geheel vlak en onaangeroerd zijn, zonder enig spoor van een ingekapt of geschilderd wapen. Vermoedelijk anticeperden de bouwmeesters van nieuwe woningen op de eventuele wens van een toekomstige (tweede) bewoner om zijn wapenschild te vereeuwigen in zijn woning. Een kunstig versierde balksleutel helemaal uitkappen gaat stukken eenvoudiger als dat voor de bouw in verticale stand kan gebeuren in plaats van wanneer de balksleutel al op zijn definitieve horizontale plaats steekt. Later het schild met een wapen beschilderden kon nog altijd, hoewel het voor een schilder in een wat oncomfortabele stand moest gebeuren. Maar als Michelangelo een compleet gebogen plafond van de Sixtijnse kapel kon beschilderen, draaiden gewone schilders allicht ook hun hand niet om voor een dergelijk plafondwerkje...

Enkele voorbeelden van dit 'onvoltooide' type treft men aan in de Brugse Garrenmarkt (vroegere refuge van de Gentse Sint-Baafsabdij)¹⁸: vier balksleutels met engel en vlak schild, o.a. een zittende engel die met beide handen boven en onder het schild ophoudt (fig.12) en in de Ezelstraat (Hof van Uitkerke)¹⁹: een staande engel die een groot schild ophoudt via een lint in de linkerhand

*fig. 12**fig. 13**fig. 14*

en tegelijk met de rechthand steunt. Men vindt er nog twee andere vlakke schilden, overtopt door een helm en kroon (*fig. 13*). Soms wordt een vlak schild ondersteund door geheel andere dierlijke (fabel)figuren, zoals twee griffioenen (Gruuthuusemuseum) (*fig. 14*).

De balksleuteluiteinden die de aanleiding voor dit artikel vormden, behoren dus tot deze klasse. Zij hebben duidelijk vele jaren lang een zware last getorst want de schilden vertonen pal in het midden een brede barst terwijl er nog andere dunnere barsten zijn op andere plaatsen. Maar zelfs dat geeft de beelden nog een extra charme ...

Eindnoten

1. L. DEVLIEGHER, *De huizen te Brugge*, Tielt: Lannoo, 1975, p. 44, foto 98.
2. *De huizen te Brugge ...*, p. 386, foto 902.
3. *De huizen te Brugge ...*, p. 90, foto 219.

4. *De huizen te Brugge ...*, p. 52, foto 122.
5. *De huizen te Brugge ...*, p. 414, foto 980.
6. *De huizen te Brugge ...*, p. 446, foto 1056. De gevelsteen lijkt echter veel jonger dan de 15^{de} eeuw waarin zij leefden. Van dit bewonersechtpaar bestaan ook nog 15^{de}-eeuwse portretten men hun wapenschilden, waarbij in dit van Maarten Lem de kwartieren 1-4 en 2-3 omgekeerd zijn. Deze portretten vindt men bv. in P. DONCHE, *Kwartierstaat Arthur Merghelynck (1853-2008), 800 voorouders in 16 generaties en 31 portretten*, Berchem, 2008 (als kwartieren 23062 en 23063). De 15^{de}-eeuwse portretten komen uit de verzameling Rappaert de Grass. Van het portret van Maarten Lem bestaat een 17^{de}-eeuwse kopie (Potteriemuseum, Brugge) waar de kwartieren omgewisseld zijn t.o.v. het 15^{de}-eeuwse.
7. *De huizen te Brugge ...*, Terminologie, p. LIV, fig. 9.
8. Over de familie Bladelin te Brugge zie: P. DONCHE, 'De familie Bladelin te Brugge', in: *Vlaamse Stam*, jrg. 43, nr. 5, oktober 2007, pp. 433-447.
9. *De huizen te Brugge ...*, p. 237-242, foto's 556-557.
10. G. CLAEYS, *Het Hof Bladelin te Brugge*, Brugge, 1988, pp. 25 e.v.
11. *De huizen te Brugge ...*, p. 237-242, foto 558.
12. *De huizen te Brugge ...*, p. 281-285, foto 678.
13. *De huizen te Brugge ...*, p. 343-344, foto 801.
14. *De huizen te Brugge ...*, p. 198, foto 459.
15. *De huizen te Brugge ...*, p. 247-248, foto's 575-576.
16. J. D'HONDT e.a., 'Het hof van Watervliet, Oude Burg 27', in: *Cahiers van 'Levend Archief'* vzw, Brugge, Stadsarchief Brugge, 2006, nr. 6.
17. Over de familie Lauweryn, zie bv. P. DONCHE, 'Primeur in Vlaanderen. Brugs huizenonderzoek via Geoloket', in: *Genealogie en Heraldiek in Vlaanderen*, jrg. 4, nr. 4, juli 2006, pp. 205-208.
18. *De huizen te Brugge ...*, p. 87-88, foto 211.
19. *De huizen te Brugge ...*, p. 75, foto 178.

fig. 15. *Balksleutel* waarschijnlijk afkomstig uit Duitsland. (Afbeelding ontleend aan J. Kuiper: *De heraldiek in bouwkunst en aanverwante vakken* (Amsterdam, 1910), p. 23.)

